

Письмовий стіл Пуш 2 Мах

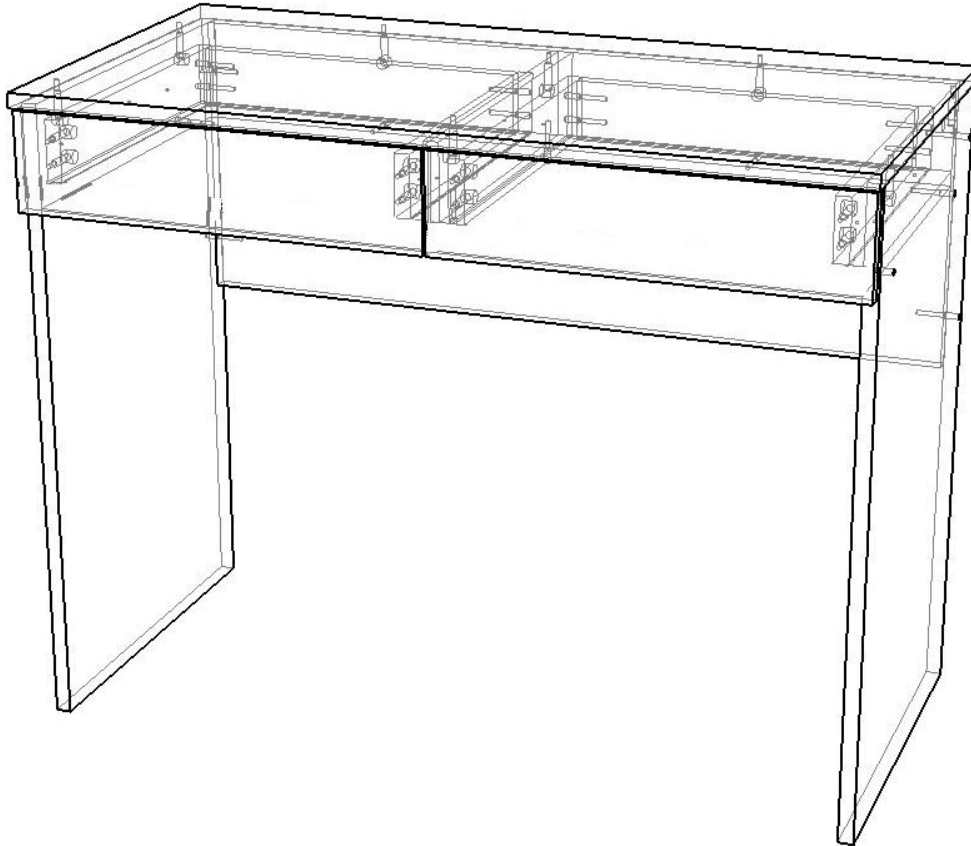

Фурнітура:

Напрямні телескопічні



2 компл.

Конфірмат



20 шт.

Штифт мініфікса



16 шт.

Ексцентрик мініфікса



16 шт.

Саморіз



20 шт.

Цвях



30 шт.

Ніжка-цвях



4 шт.

1. За допомогою саморізів встанови напрямні на деталі 50.11.06 і 50.11.10

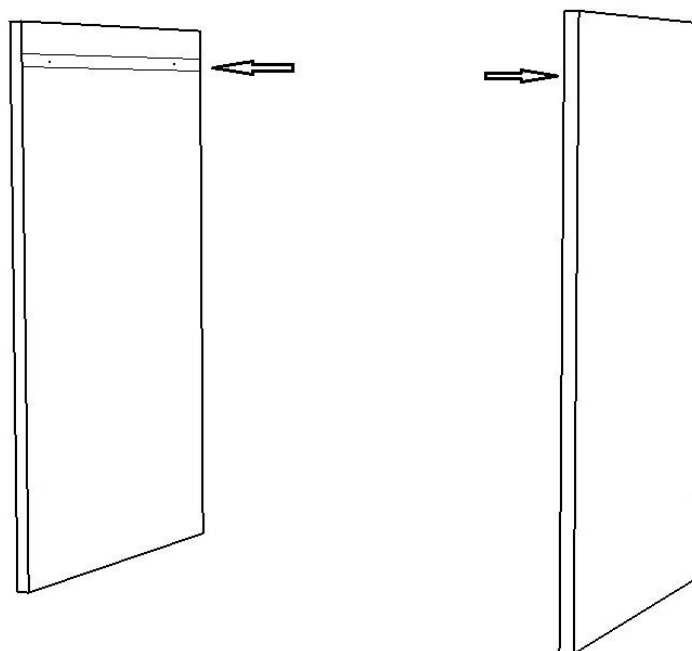

2. З'єднай за допомогою конфірматів деталі 50.11.10 і 50.11.11

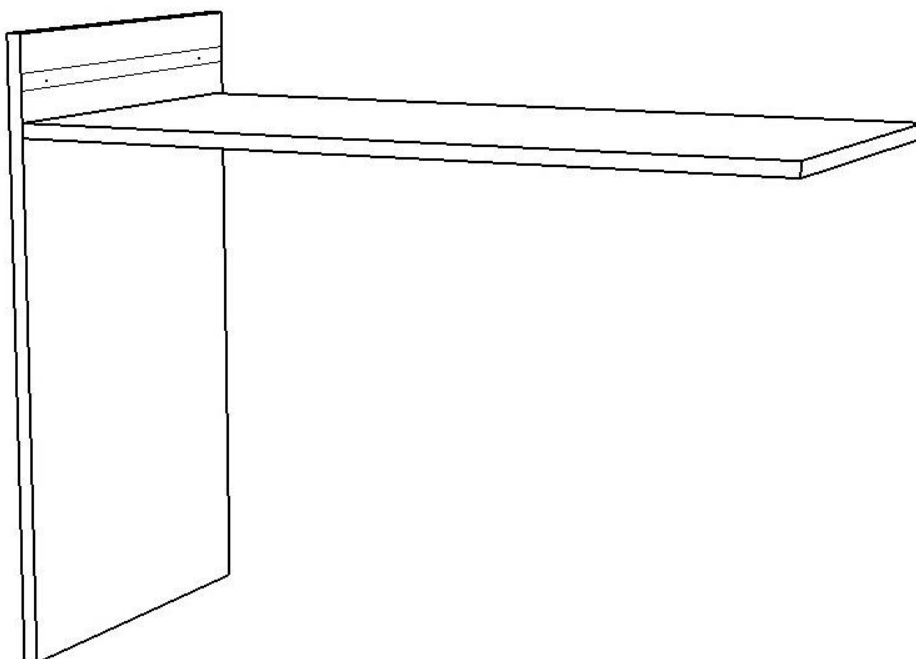

3. За допомогою саморізів встанови на деталь 50.11.05 напрямні

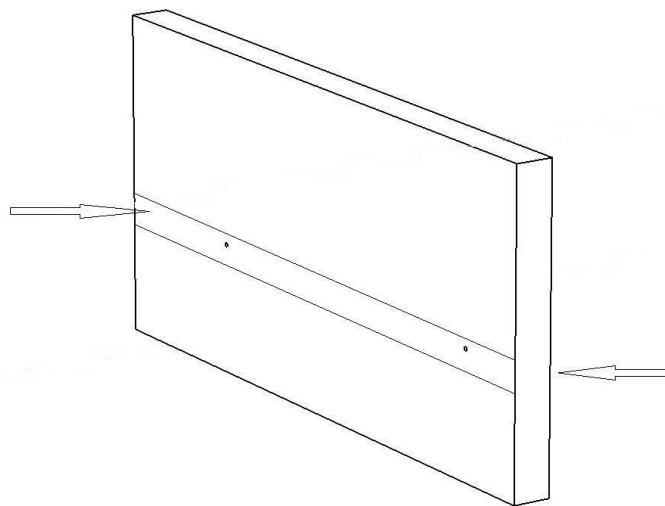

4. За допомогою конфірматів з'єднай деталь 50.11.05 з деталлю 50.11.11

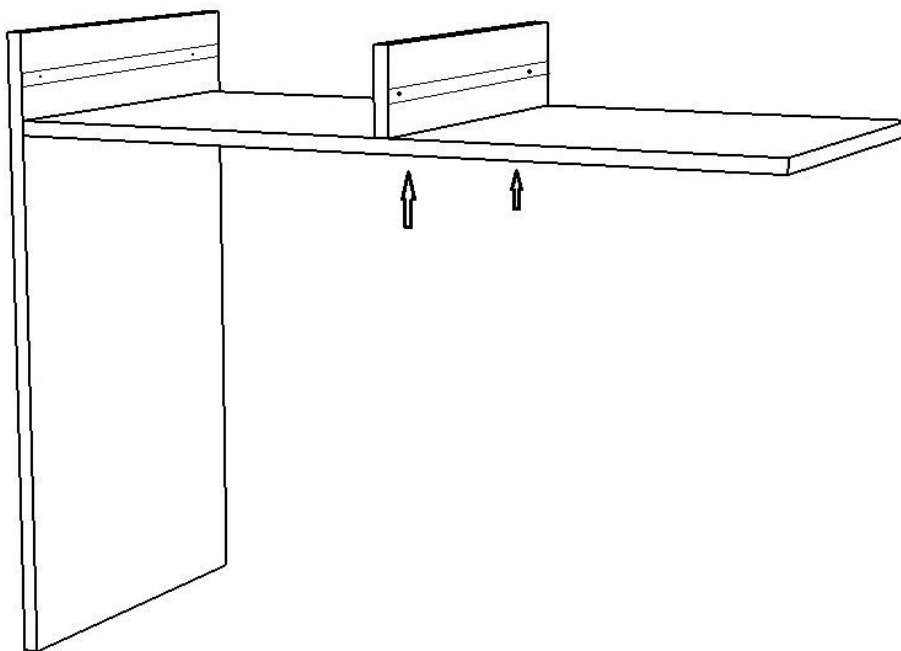

5. За допомогою конфірматів з'єднай деталь 50.11.08 з деталями 50.11.10 і 50.11.11

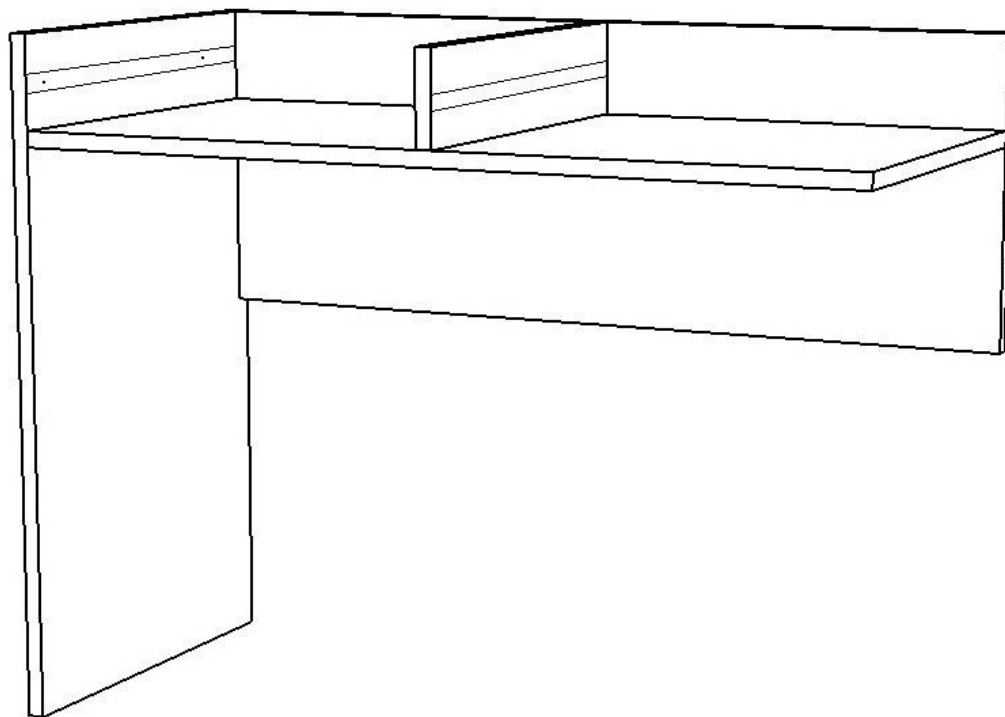

6. За допомогою конфірматів з'єднай деталь 50.11.06 з деталями 50.11.11 і 50.11.08

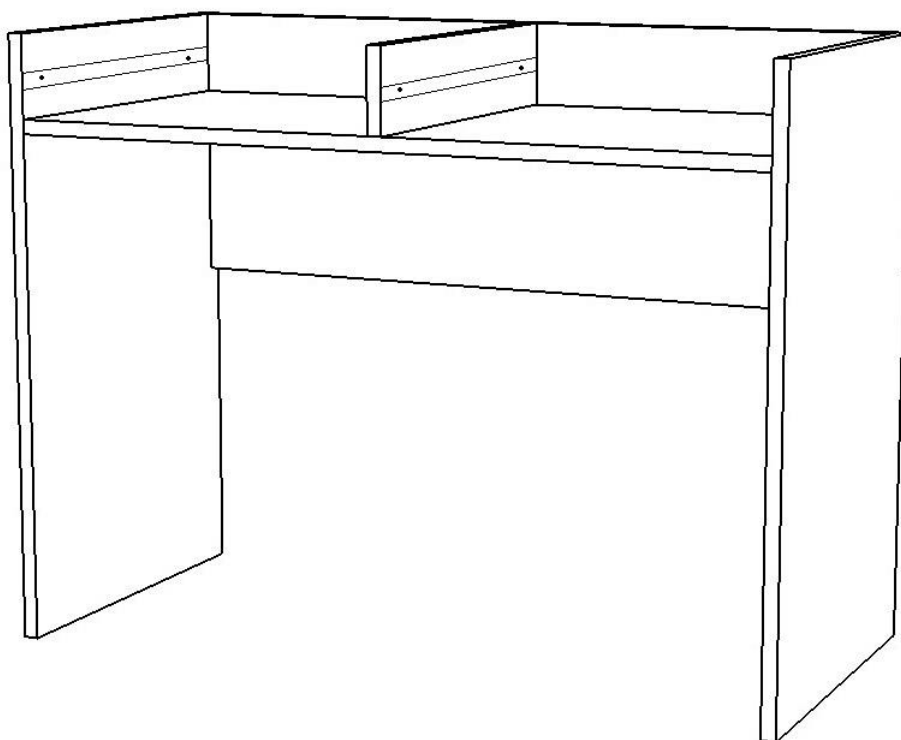

7. За допомогою мініфіксів з'єднай стільницю 50.11.12 з корпусом стола

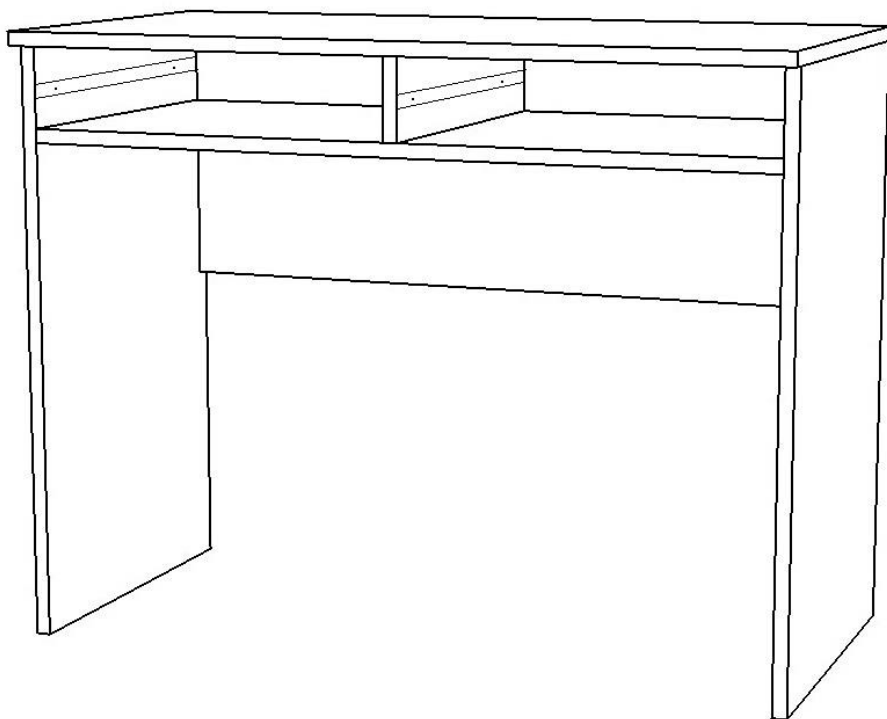

8. За допомогою конфірматів з'єднай деталі 50.11.03 і 50.11.02 з деталлю 50.10.04

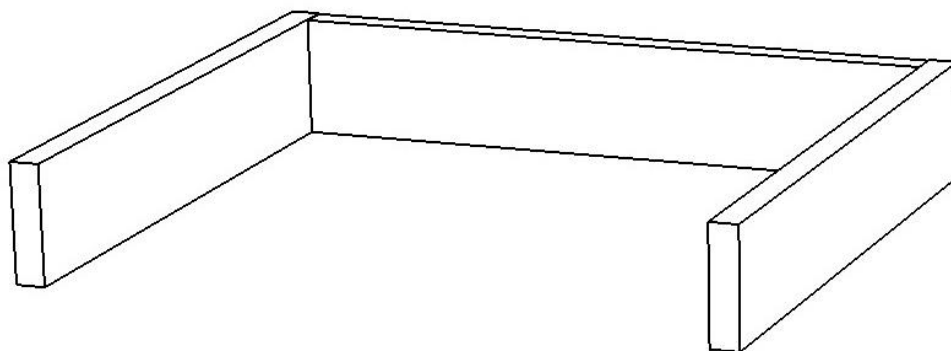

9. За допомогою мініфіксів з'єднай деталі 50.11.03 і 50.11.02 з деталлю 50.11.09

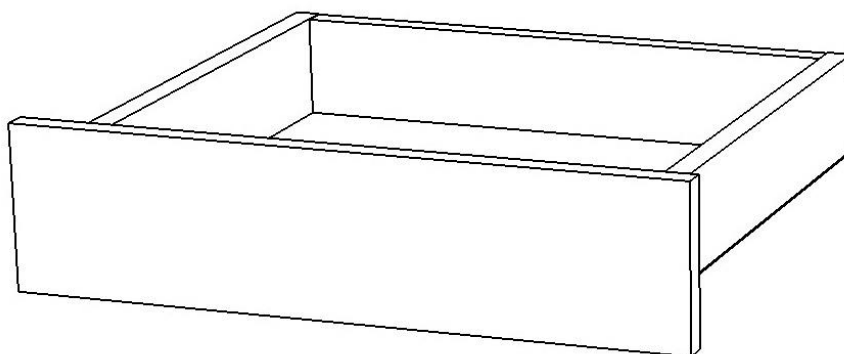

10. На деталі 50.11.03 і 50.11.02 встанови відповідні планки напрямних за допомогою саморізів

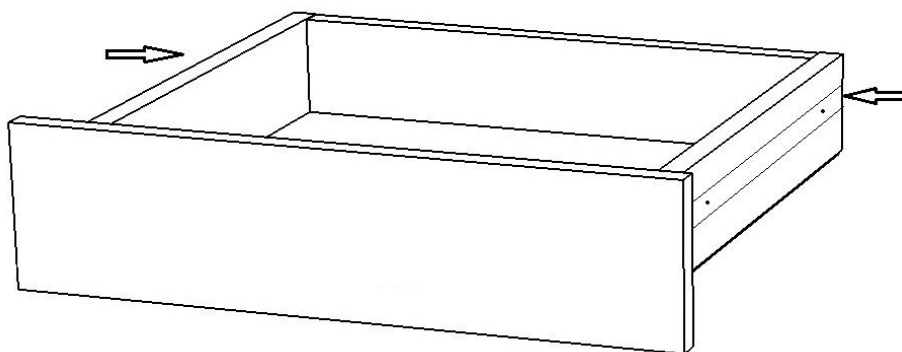

11. В паз деталі 50.11.09 встав дно ДВП 50.11.01, зафіксуй цвяхами

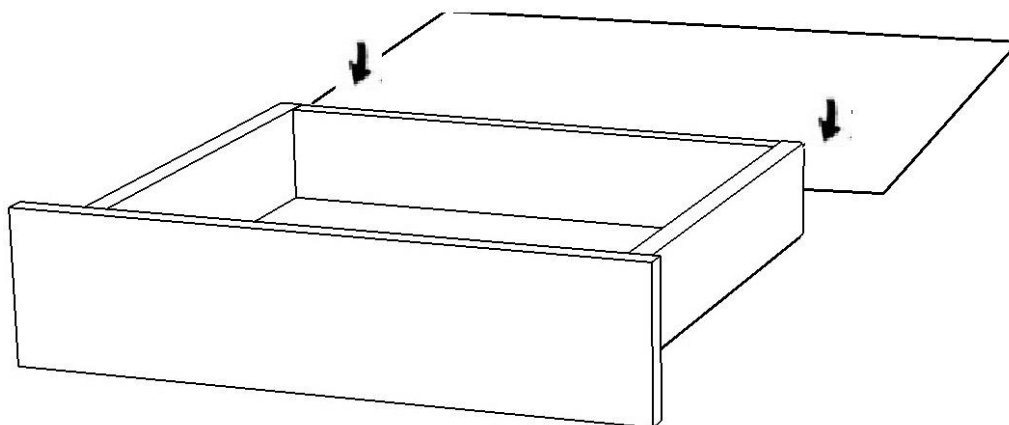

12. Таким самим чином склади другу шухляду і встанови їх в корпус стола.

13. Прибий ніжки-цвяхи до деталей 50.11.06 і 50.11.10

